

PSH Kreiselpumpen

Technische Daten

- Fördermenge
 $Q_{\max} = 1000 \text{ l/min}$
- Förderhöhe
 $H_{\max} = 54 \text{ m}$
- Temperaturbereich
 $T = -30^\circ\text{C bis } +80^\circ\text{C}$
- Kinematische Viskosität
 $\nu_{\max} = 30 \text{ mm}^2/\text{s}$



VOGEL

HYDRAULIK · PNEUMATIK

Im Folgenden finden Sie Informationen zu einem Teil unseres Leistungs- und Serviceportfolios.

Sollten Sie hierzu oder zu anderen Produkten Fragen haben, treten Sie jederzeit gern in Kontakt mit uns:

Tel: 0800 770 90 90 (kostenfrei)
info@vogel-gruppe.de

- Parker Store
- Komponenten
- 3D-Rohrbiege-Service
- Wartung und Service
- Hydraulik & Pneumatik
- Aggregate- und Anlagenbau
- Mobiler Tag- und Nacht vor-Ort-Service
- Druckluft-Service
- Schmiertechnik



FACHHÄNDLER FÜR
SCHMIERSYSTEME



Hauptsitz Senftenberg

Laugfeld 21, 01968 Senftenberg Tel: 03573 14 80-0
Bereitschaft: 0160 718 15 82 E-Mail: senftenberg@vogel-gruppe.de

Niederlassung Dresden

Niedersedlitzer Str. 75 . 01257 Dresden Tel: 0351 28 78 825
Bereitschaft: 0160 71 81 584 E-Mail: dresden@vogel-gruppe.de

Niederlassung Frankfurt/Oder

Wildbahn 8, 15236 Frankfurt/Oder Tel: 0335 52 15 081
Bereitschaft: 0160 71 81 584 E-Mail: frankfurt@vogel-gruppe.de

Niederlassung Genshagen & Rohrbiegezentrum

Seestr. 20, 14974 Genshagen Tel: 03378 87 90 67
Bereitschaft: 0171 22 65 930 E-Mail: genshagen@vogel-gruppe.de

Vertriebsgebiet Leipzig

Tel.: +49 160 7181581 . E-Mail: leipzig@vogel-gruppe.de

Niederlassung Schöneiche

August-Borsig-Ring 15, 15566 Schöneiche Tel: 030 6501 380 - 0
Bereitschaft: 0160 71 81 590 E-Mail: schoeneiche@vogel-gruppe.de

Industrie-Hydraulik Vogel & Partner GmbH .
Laugfeld 21 . 01968 Senftenberg, Tel.: 03573 1480-0
info@vogel-gruppe.de . www.vogel-gruppe.de

PSH – Eintauchpumpen, dichtungslos

50 Hz, einstufig, offene Laufräder



Merkmale

- Vertikale, einstufige Kreiselpumpe
- Geeignet für die Förderung von stark verunreinigten Fördermedien
- Geeignet für den Einbau im Behälter
- Druckanschluss unterhalb der Deckelplatte des Behälters
- Druckanschluss ist mit Innengewinde G1¼ (einstufig)

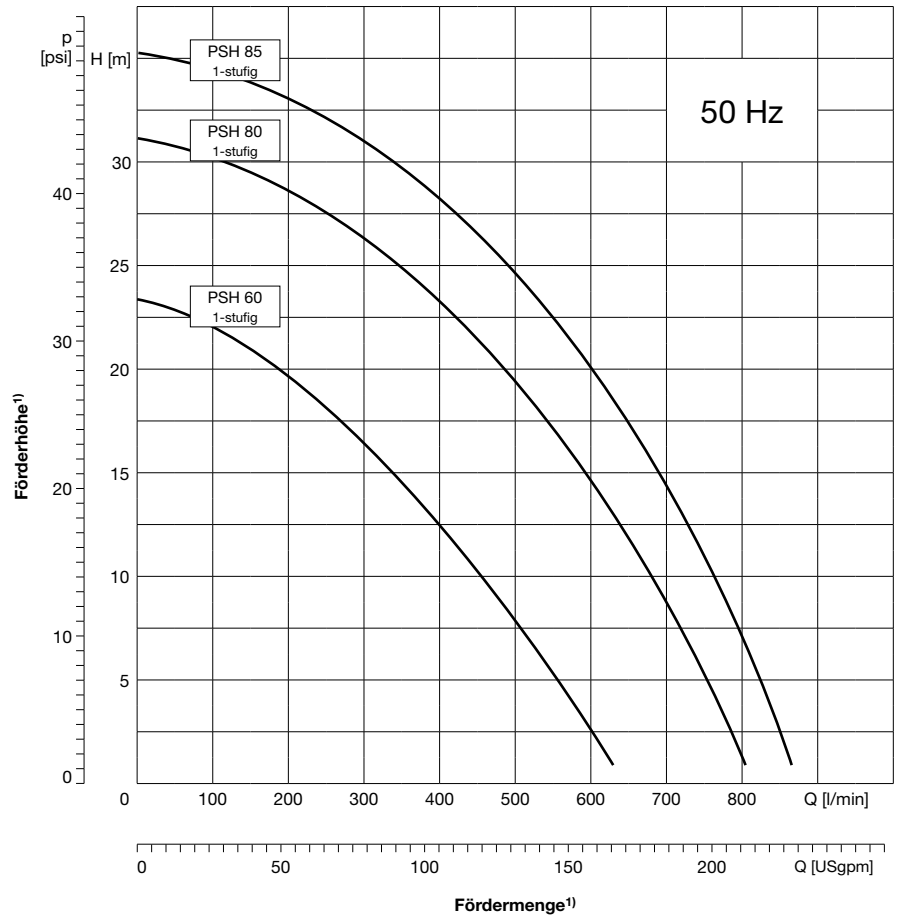

Technische Daten

Fördermenge Q_{max}	860 l/min
Förderhöhe H_{max}	32 m
Tauchtiefe t_{max}	550 mm
Kinematische Viskosität	max. 30 mm ² /s
Fördertemperatur	-30°C bis +80°C
Korngröße	max. Ø8 mm
Schmutzanteil	max. 9,5 kg/m ³
Drehrichtung (Blick auf den Motorlüfter)	Linkslauf
Fördermedien	Emulsionen, Kühl- und Schneidöle, Wasser mit Rostschutzzusatz, Wärmeträgeröle

Mechanische Ausführung

Bauteil	Werkstoff
Pumpenstutzen	EN-GJL-200
Pumpenwelle	1.0762
Laufrad	EN-GJL-200
Zwischenkammer	EN-GJL-200
Zwischenstück	Aluminium (Al Cu Mg Pb F 38)
Pumpenboden	EN-GJL-200
Spritzring	1.0503

¹⁾ Daten gelten für eine Viskosität von ~1 mm²/s bei einer Dichte von ~1 kg/dm³. Der Mindestvolumenstrom beträgt 5 bis 10 % der Nennfördermenge.

PSH – Eintauchpumpen, dichtungslos
 50 Hz, einstufig, offene Laufräder

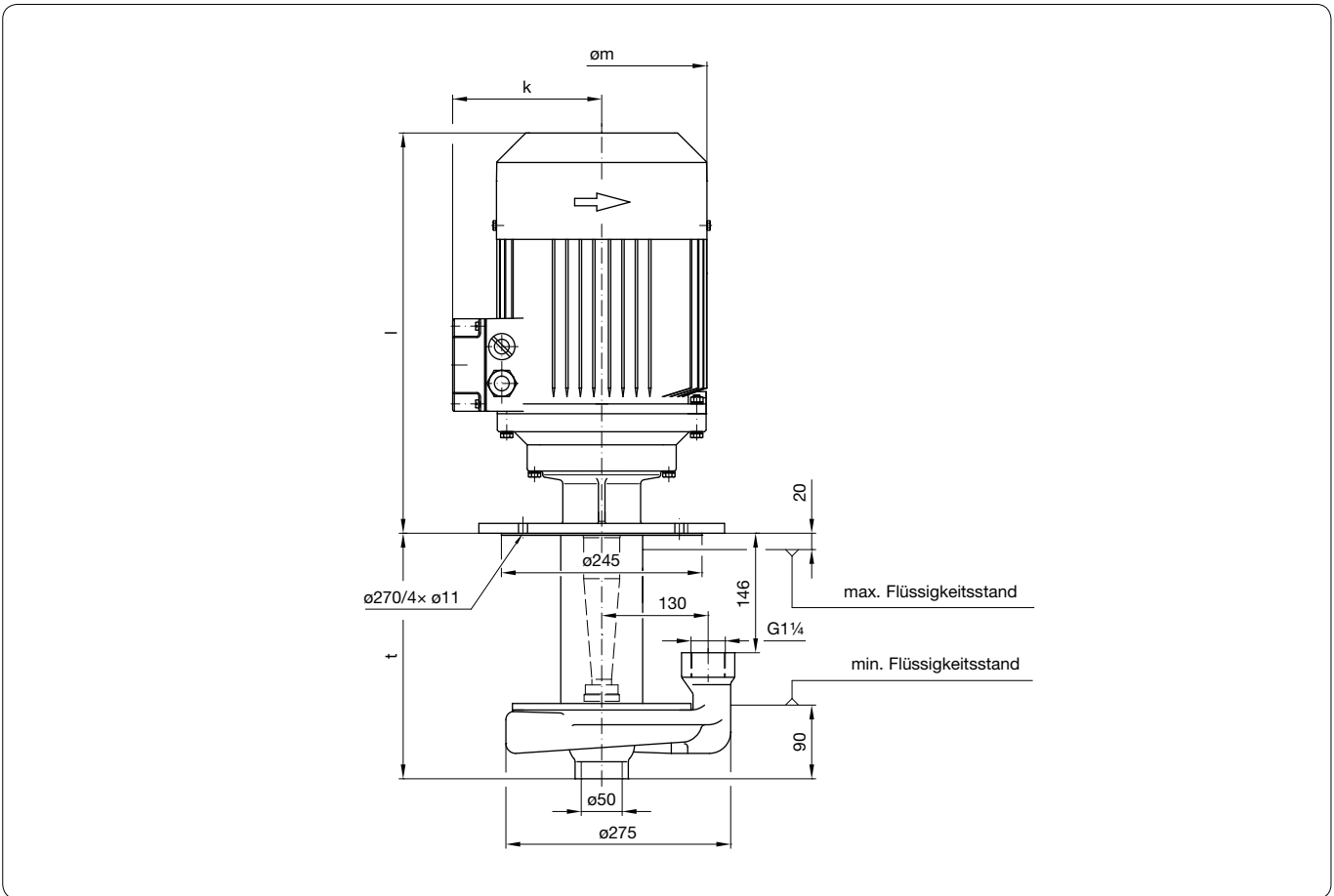

Abmessungen, Gewichte und elektrische Werte bei 50 Hz

Pumpentyp			Tauchtiefe t [mm]	Motor-Bemessungswerte					Abmessungen [mm]			Gewicht [kg]	Schalldruck [dBA]	Druckanschluss (DIN ISO 228)
Baureihe	Baugröße	Stufenzahl		Spannung $\Delta/Y U$ [V]	Index	Leistung P_N [kW]	Strom $\Delta/Y I_N$ [A]	Drehzahl n_N [min ⁻¹]	$\varnothing m$	k	l			
PSH	60	01	300	230/400	L	3,0	10,0/5,75	2885	196	155	392	42,5	68-74	G1 $\frac{1}{4}$
			550									55,5		
	80	01	300	Δ 400	N	5,5	Δ 11,2	2900	257	182	488	65,2	68-75	G1 $\frac{1}{4}$
			550									78,2		
	85	01	300	Δ 400	N	5,5	Δ 11,2	2900	257	182	488	65,2	68-75	G1 $\frac{1}{4}$
			550									78,2		

PSH



PSH – Eintauchpumpen, dichtungslos

60 Hz, einstufig, offene Laufräder



Merkmale

- Vertikale, einstufige Kreiselpumpe
- Geeignet für die Förderung von stark verunreinigten Fördermedien
- Geeignet für den Einbau im Behälter
- Druckanschluss unterhalb der Deckelplatte des Behälters
- Druckanschluss ist mit Innengewinde G1¼ (einstufig)

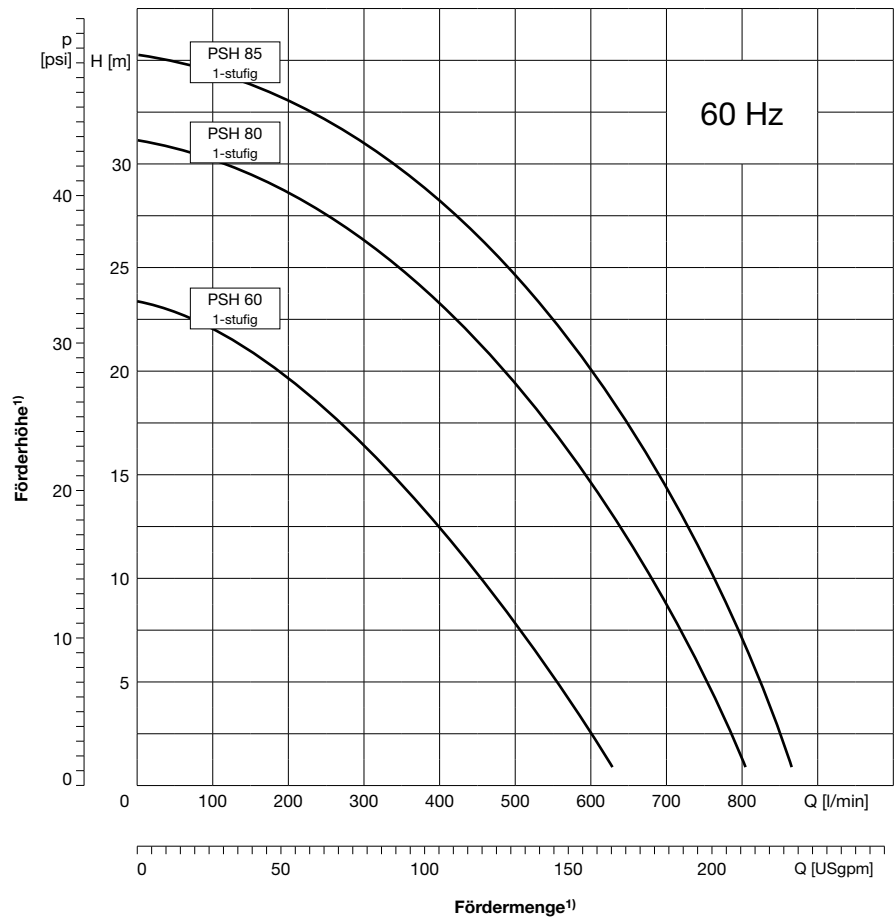

Technische Daten

Fördermenge Q_{max}	860 l/min
Förderhöhe H_{max}	32 m
Tauchtiefe t_{max}	550 mm
Kinematische Viskosität	max. 30 mm ² /s
Fördertemperatur	-30°C bis +80°C
Korngröße	max. Ø8 mm
Schmutzanteil	max. 9,5 kg/m ³
Drehrichtung (Blick auf den Motorlüfter)	Linkslauf
Fördermedien	Emulsionen, Kühl- und Schneidöle, Wasser mit Rostschutzzusatz, Wärmeträgeröle

Mechanische Ausführung

Bauteil	Werkstoff
Pumpenstutzen	EN-GJL-200
Pumpenwelle	1.0762
Laufrad	EN-GJL-200
Zwischenkammer	EN-GJL-200
Zwischenstück	Aluminium (Al Cu Mg Pb F 38)
Pumpenboden	EN-GJL-200
Spritzring	1.0503

PSH – Eintauchpumpen, dichtungslos

60 Hz, einstufig, offene Laufräder

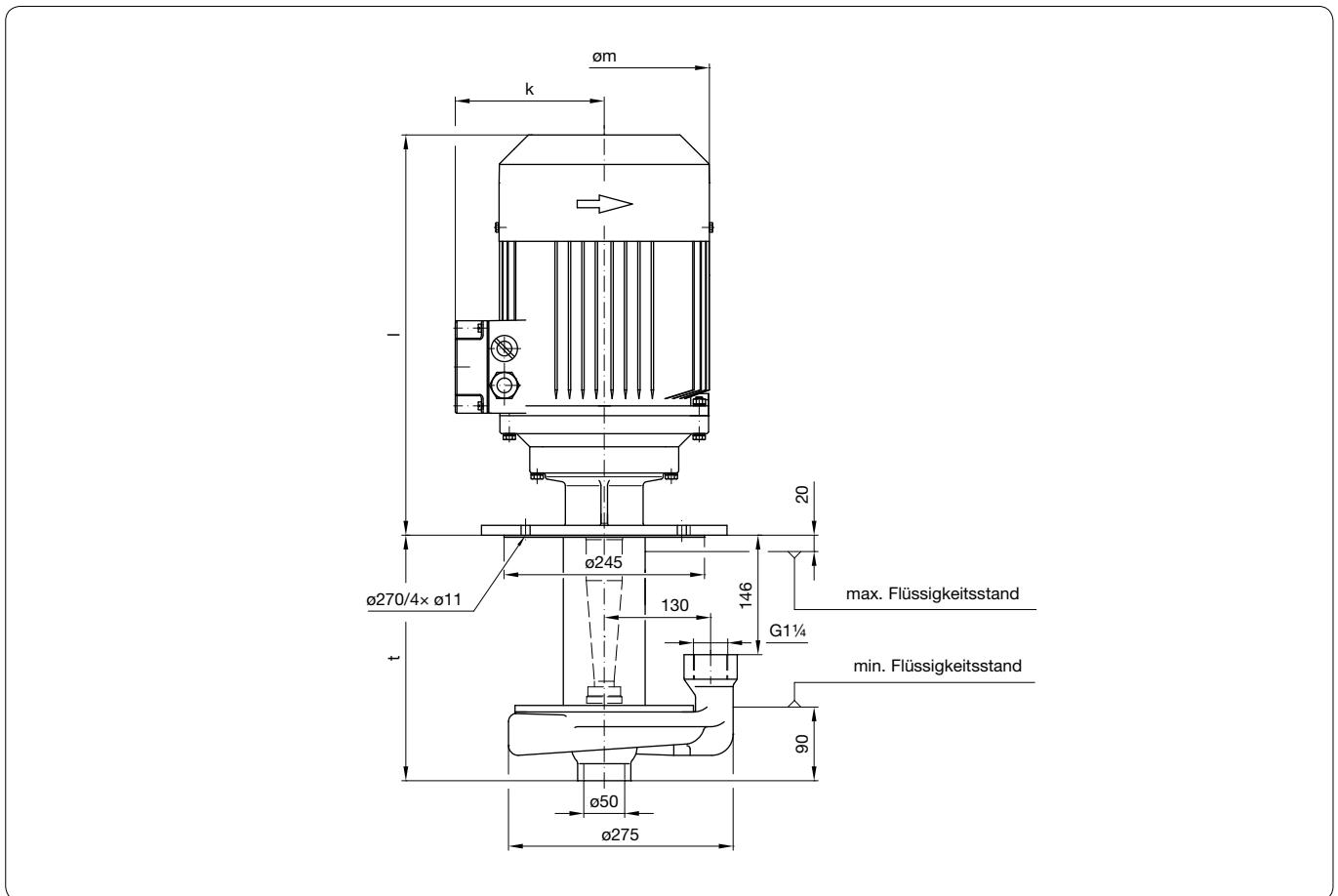

Abmessungen, Gewichte und elektrische Werte bei 60 Hz

Pumpentyp			Tauchtiefe t [mm]	Motor-Bemessungswerte					Abmessungen [mm]			Gewicht [kg]	Schalldruck [dBA]	Druckanschluss (DIN ISO 228)
Baureihe	Baugröße	Stufenzahl		Spannung Δ/Y U [V]	Index	Leistung P_N [kW]	Strom Δ/Y I _N [A]	Drehzahl n_N [min ⁻¹]	$\varnothing m$	k	l			
PSH	60	01	300	265/460	L	3,6	10,0/5,75	3500	196	155	392	42,5	68-74	G1 $\frac{1}{4}$
			550									55,5		
	80	01	300	Δ 460	N	6,2	Δ 11,2	3480	257	182	488	65,2	68-75	G1 $\frac{1}{4}$
			550									78,2		
	85	01	300	Δ 460	N	6,2	Δ 11,2	3480	257	182	488	65,2	68-75	G1 $\frac{1}{4}$
			550									78,2		

PSH – Eintauchpumpen, dichtungslos

50 Hz, zweistufig, offene Laufräder



Merkmale

- Vertikale, mehrstufige Kreiselpumpe
- Geeignet für die Förderung von stark verunreinigten Fördermedien
- Geeignet für den Einbau im Behälter
- Druckanschluss unterhalb der Deckelplatte des Behälters
- Druckanschluss ist mit Innengewinde G1½ (zweistufig) ausgeführt

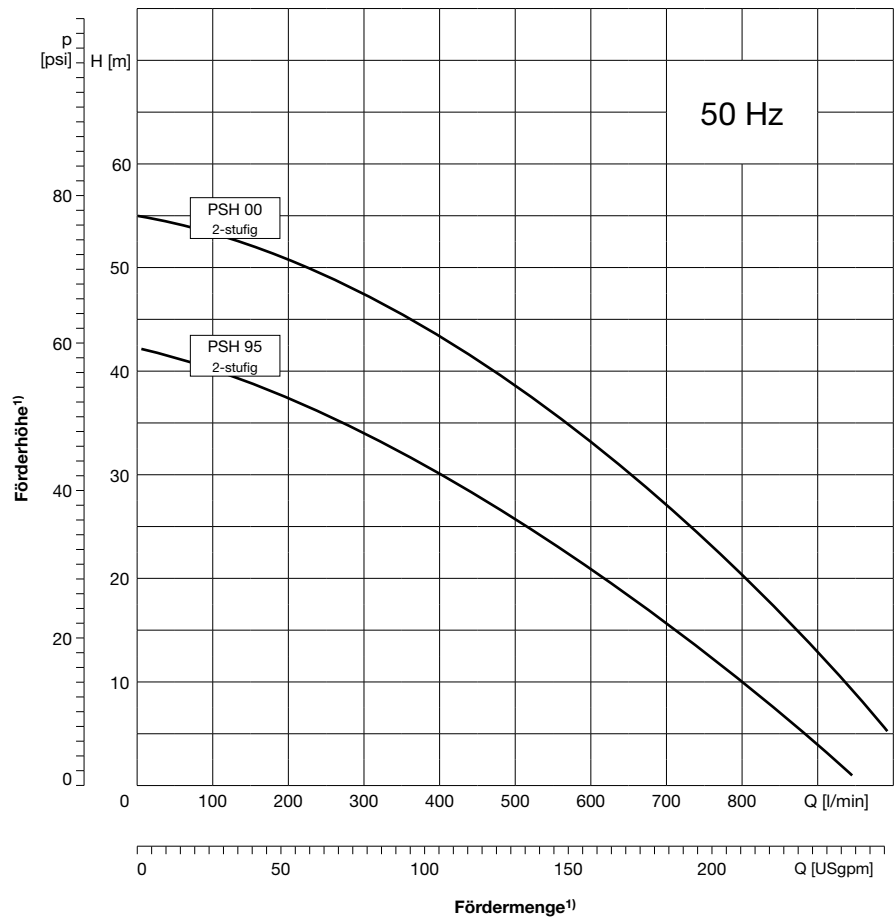

Technische Daten

Fördermenge Q_{max}	1000 l/min
Förderhöhe H_{max}	54 m
Tauchtiefe t_{max}	350 mm
Kinematische Viskosität	max. 30 mm ² /s
Fördertemperatur	-30°C bis +80°C
Korngröße	max. Ø8 mm
Schmutzanteil	max. 9,5 kg/m ³
Drehrichtung (Blick auf den Motorlüfter)	Linkslauf
Fördermedien	Emulsionen, Kühl- und Schneidöle, Wasser mit Rostschutzzusatz, Wärmeträgeröle

Mechanische Ausführung

Bauteil	Werkstoff
Pumpenstutzen	EN-GJL-200
Pumpenwelle	1.0762
Laufrad	EN-GJL-200
Zwischenkammer	EN-GJL-200
Zwischenstück	Aluminium (Al Cu Mg Pb F 38)
Pumpenboden	EN-GJL-200
Spritzring	1.0503

¹⁾ Daten gelten für eine Viskosität von ~1 mm²/s bei einer Dichte von ~1 kg/dm³. Der Mindestvolumenstrom beträgt 5 bis 10 % der Nennfördermenge.

PSH – Eintauchpumpen, dichtungslos

50 Hz, zweistufig, offene Laufräder

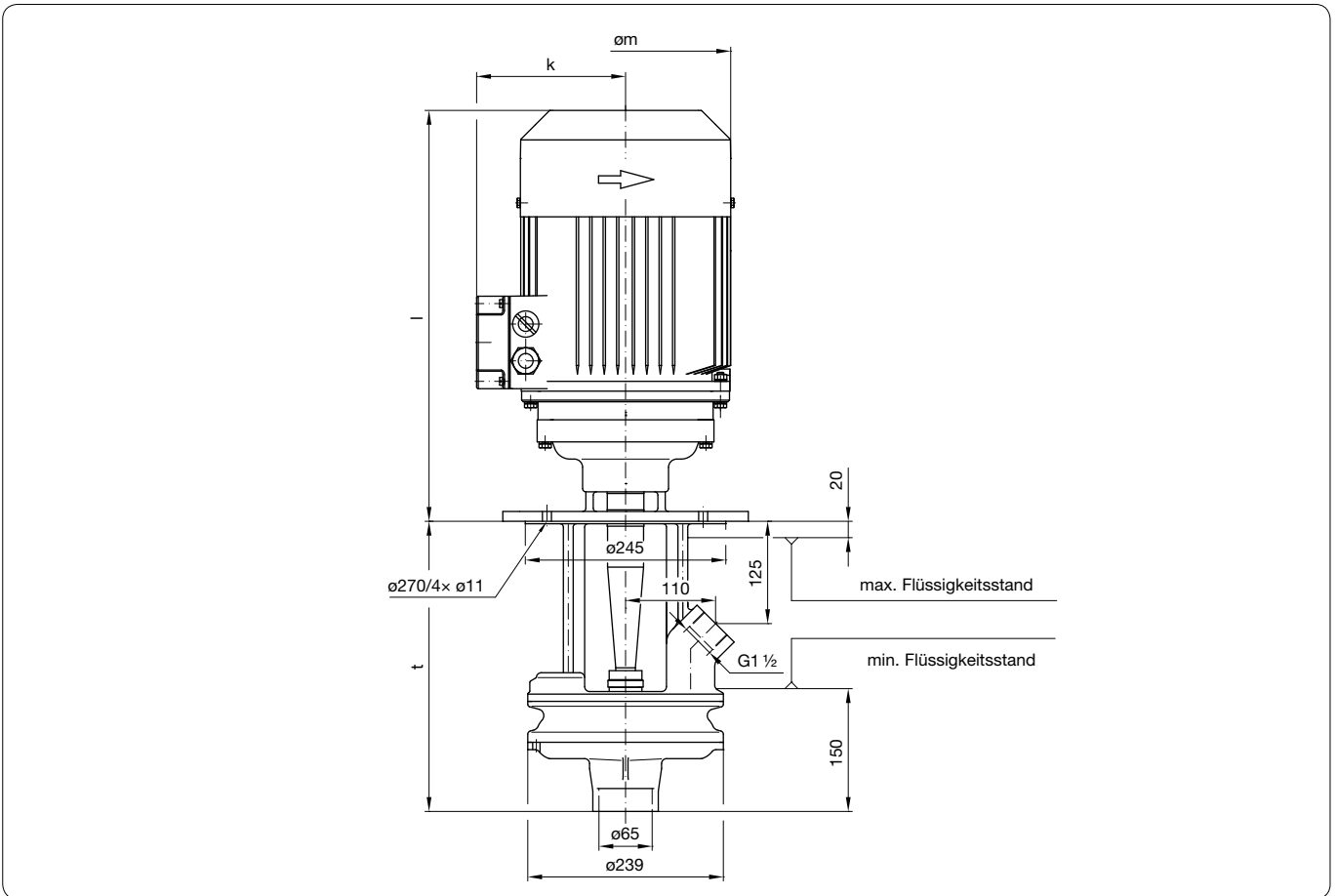

Abmessungen, Gewichte und elektrische Werte bei 50 Hz

Pumpentyp			Tauchtiefe t [mm]	Motor-Bemessungswerte					Abmessungen [mm]			Gewicht [kg]	Schalldruck [dBA]	Druckanschluss (DIN ISO 228)
Baureihe	Baugröße	Stufenzahl		Spannung $\Delta/Y/U$ [V]	Index	Leistung P_N [kW]	Strom $\Delta/Y I_N$ [A]	Drehzahl n_N [min ⁻¹]	$\varnothing m$	k	l			
PSH	95	02	350	Δ 400	O	7,5	Δ 14,5	2900	257	182	501	77,9	72-75	G1 $\frac{1}{2}$
	00	02	350	Δ 400	P	11,0	Δ 21	2920	257	182	539	115,2	75-79	

PSH



PSH – Eintauchpumpen, dichtungslos

60 Hz, zweistufig, offene Laufräder



Merkmale

- Vertikale, mehrstufige Kreiselpumpe
- Geeignet für die Förderung von stark verunreinigten Fördermedien
- Geeignet für den Einbau im Behälter
- Druckanschluss unterhalb der Deckelplatte des Behälters
- Druckanschluss ist mit Innengewinde G1½ (zweistufig) ausgeführt

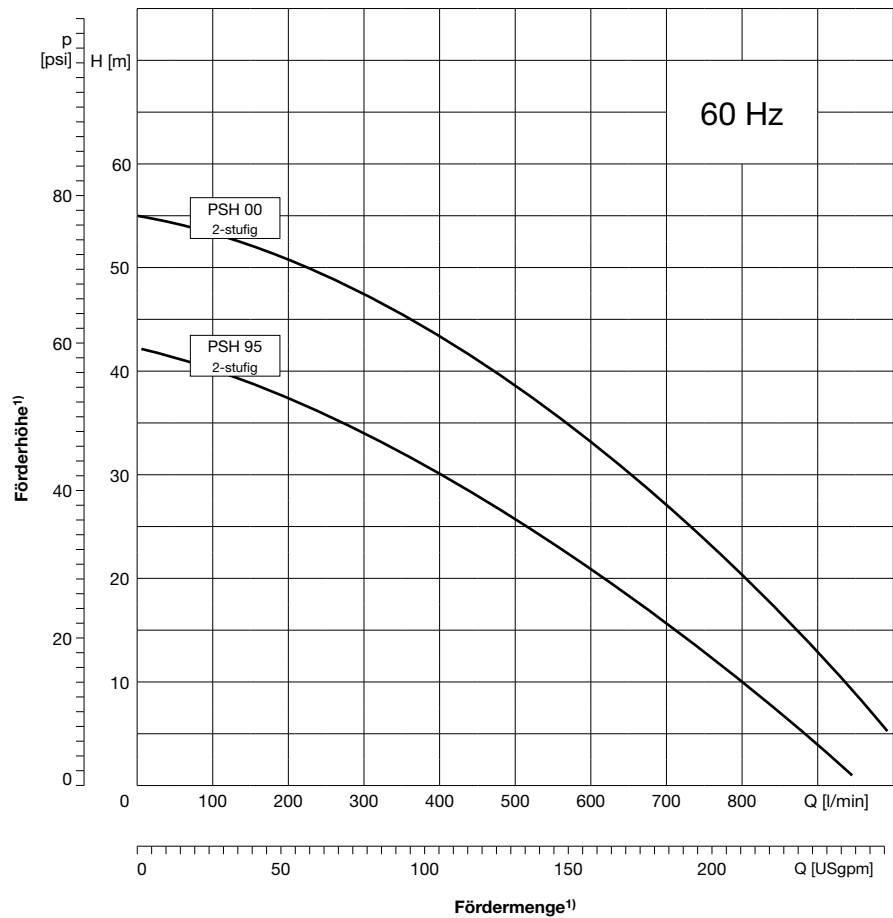

Technische Daten

Fördermenge Q_{max}	1000 l/min
Förderhöhe H_{max}	54 m
Tauchtiefe t_{max}	350 mm
Kinematische Viskosität	max. 30 mm ² /s
Fördertemperatur	-30°C bis +80°C
Korngröße	max. Ø8 mm
Schmutzanteil	max. 9,5 kg/m ³
Drehrichtung (Blick auf den Motorlüfter)	Linkslauf
Fördermedien	Emulsionen, Kühl- und Schneidöle, Wasser mit Rostschutzzusatz, Wärmeträgeröle

Mechanische Ausführung

Bauteil	Werkstoff
Pumpenstutzen	EN-GJL-200
Pumpenwelle	1.0762
Laufrad	EN-GJL-200
Zwischenkammer	EN-GJL-200
Zwischenstück	Aluminium (Al Cu Mg Pb F 38)
Pumpenboden	EN-GJL-200
Spritzring	1.0503

PSH – Eintauchpumpen, dichtungslos

60 Hz, zweistufig, offene Laufräder

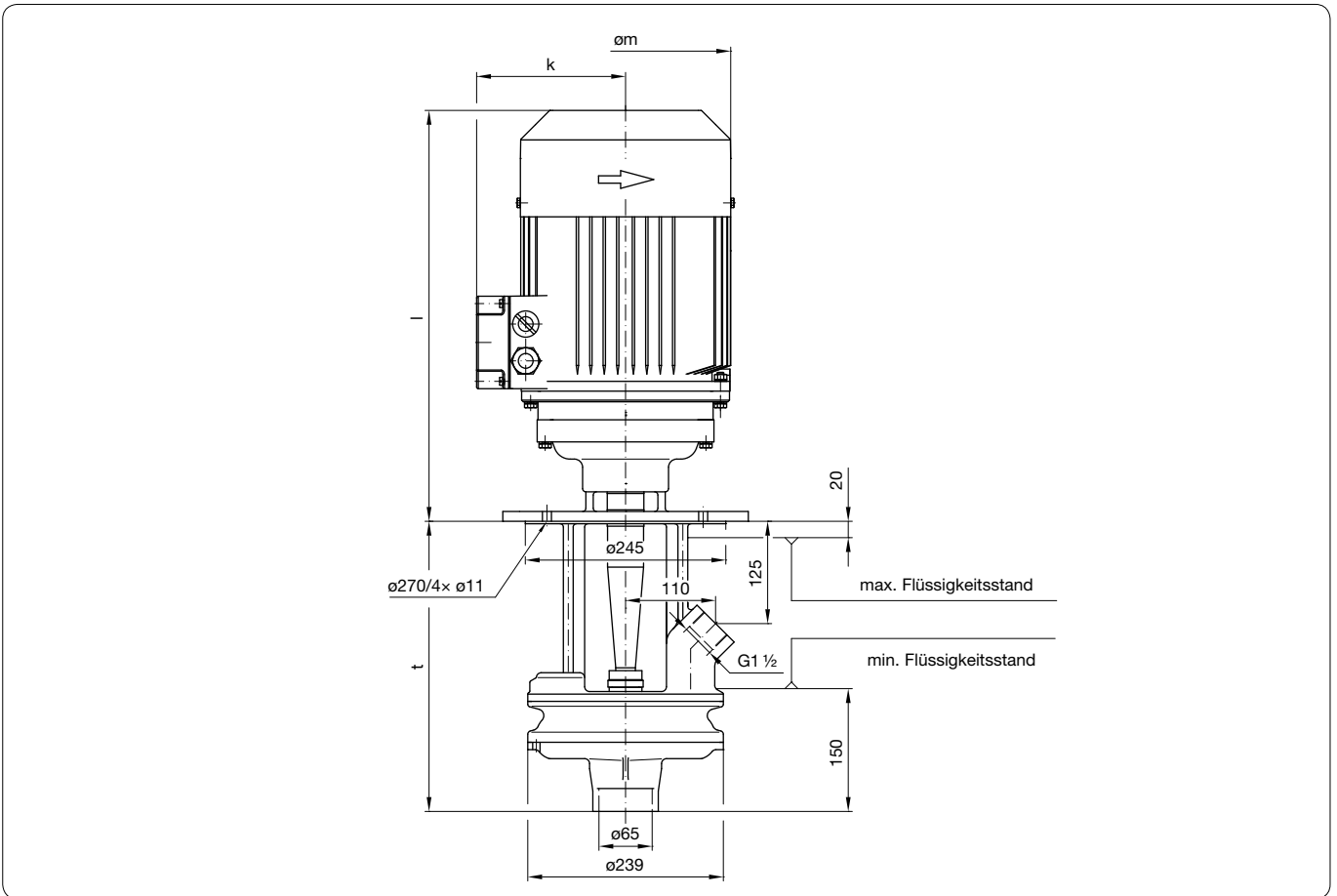

Abmessungen, Gewichte und elektrische Werte bei 60 Hz

Pumpentyp			Tauchtiefe t [mm]	Motor-Bemessungswerte					Abmessungen [mm]			Gewicht [kg]	Schalldruck [dBA]	Druckanschluss (DIN ISO 228)
Baureihe	Baugröße	Stufenzahl		Spannung $\Delta/Y/U$ [V]	Index	Leistung P_N [kW]	Strom $\Delta/Y I_N$ [A]	Drehzahl n_N [min ⁻¹]	$\varnothing m$	k	l			
PSH	95	02	350	$\Delta 460$	O	8,6	$\Delta 14,5$	3480	257	182	501	77,9	72-75	G1½
	00	02	350	$\Delta 460$	P	12,5	$\Delta 21$	3500	257	182	539	115,2	75-79	

PSH



PSH – Eintauchpumpen, dichtungslos

Bestellschlüssel

	P	S	H															
Baureihe																		
Baugröße																		
Die gewünschte Baugröße ist mit Hilfe der entsprechenden Kennlinie zu ermitteln.																		
60 = max. 600 l/min 95 = max. 950 l/min 80 = max. 800 l/min 00 = max. 1000 l/min 85 = max. 850 l/min																		
Anzahl der Stufen																		
Die gewünschte Anzahl der Stufen ist mit Hilfe der entsprechenden Kennlinien zu ermitteln.																		
01 = 1-stufig																		
02 = 2-stufig																		
Werkstoffausführung																		
G = Gusseisen (Standard)																		
Dichtungsart																		
O = dichtungslos (Standard)																		
Pumpenausführung																		
S = Grundausstattung																		
Tauchtiefe in mm																		
300 = 300 mm																		
...																		
550 = 550 mm																		
Motorindex																		
Der gewünschte Motorindex ist mit Hilfe der entsprechenden Tabelle "Abmessungen, Gewichte und elektrische Werte" zu ermitteln.																		
Beispiel: L = 3,0 kW																		
Elektrische Versorgung																		
01 = 230/400 V bei 50 Hz (bis 4 kW) 265/460 V bei 60 Hz (bis 4,6 kW)																		
02 = Δ400 V bei 50 Hz (ab 5,5 kW) Δ460 V bei 60 Hz (ab 6,3 kW)																		
05 = Standard für Europa 230/400 V bei 50 Hz (bis 4 kW) Δ400 V bei 50 Hz (ab 4 kW)																		
...weitere Ausführungen auf Anfrage																		
Motorausführung																		
BA = Standard (Isolationsklasse F, IP 54, 2-polig, IE2) Weitere Ausführungen auf Anfrage.																		
Bestellbeispiel: PSH8501GOS550N02BA																		
Baureihe: PSH , Baugröße: 85 , 01 -stufig, Werkstoff: G Grauguss, Dichtungsart: O dichtungslos, Pumpenausführung: S Grundausstattung, Tauchtiefe: 550 mm, Motorindex: N 5,5 kW, Elektrische Versorgung: 02 Δ400 V bei 50 Hz, Δ460 V bei 60 Hz, Motorausführung: BA Standard (IE2)																		

Nachdruck, auch auszugsweise, nur mit unserer Genehmigung gestattet.
Die Angaben in dieser Druckschrift werden mit größter Sorgfalt auf ihre Richtigkeit hin überprüft. Trotzdem kann keine Haftung für Verluste oder Schäden irgendwelcher Art übernommen werden, die sich mittelbar oder unmittelbar aus der Verwendung der hierin enthaltenen Informationen ergeben.

SKF Lubrication Systems Germany GmbH
Produktbereich Spandau Pumpen

Motzener Straße 35/37 · 12277 Berlin · Deutschland
PF 970444 · 12704 Berlin · Deutschland
Tel. +49 (0)30 72002-0 · Fax +49 (0)30 72002-261
SpandauPumpen@skf.com
www.spandaupumpen.de

Dieser Prospekt wurde Ihnen überreicht durch: